

L'alimentation des poissons se fait avec la rotation du récipient de la nourriture, commandé par le programme personnalisé que vous enregistrez depuis l'écran. PRO FEEDER alimente les poissons jusqu'à 4 fois par jour, à l'heure et dans la quantité désirée.

#### CARACTÉRISTIQUES DU PRODUIT

- PRO FEEDER est très silencieux
- Double système de chargement de la nourriture
- Il n'est pas nécessaire de retirer l'appareil pour ajouter de la nourriture
- Volume récipient de la nourriture 200 ml
- Écran numérique « simple à utiliser et à lire »
- Le produit peut doser tous les aliments en flocons ou granulés
- Facile à utiliser et à nettoyer
- Grâce au support pratique d'installation, il est possible de positionner le produit comme vous le souhaitez
- Les piles (non incluses) durent jusqu'à 6 mois

#### FONCTIONNEMENT DU PRODUIT

PRO FEEDER se compose de:

- compartiment pour l'introduction de la nourriture (fig.1)
- compartiment pour l'emplacement des piles (fig.2)
- support de fixation (fig.3)

- corps principal du produit (fig.4)

#### MISE EN FONCTIONNEMENT

##### 1. Introduction des piles.

Introduire 2 piles de type AA en ouvrant le couvercle arrière (fig.2). Attention: introduire les piles comme dans le dessin à l'intérieur du compartiment piles.

##### 2. Mise en marche.

Appuyez sur la touche on/off pendant 3 secondes pour allumer PRO FEEDER

##### 3. Réglage de l'heure de la mangeoire.

Appuyez sur la touche « set » pendant 3 secondes jusqu'à ce que les chiffres des heures clignotent. Appuyez ensuite sur la touche « ↑ » ou « ↓ » pour régler l'heure.

Appuyez à nouveau sur la touche « set » pour régler les minutes et agir avec la touche « ↑ » ou « ↓ » pour régler les minutes. Après avoir réglé l'heure et les minutes, appuyez sur la touche « manual » pour confirmer l'heure et sortir de ce menu. En alternative, pour continuer, appuyez sur la touche « set ».

##### 4. Réglage de l'heure d'alimentation des poissons et nombre d'administrations.

Appuyez sur la touche « set » jusqu'à ce que, après avoir dépassé les heures et les minutes déjà réglées comme au point 3, les heures et les minutes clignotent à nouveau. Dans ce cas, il s'agit de l'horaire d'alimentation des poissons. Configurez l'horaire en agissant sur les touches « ↑ » ou « ↓ » pour régler l'heure d'alimentation. Si vous appuyez sur « set », un carré clignotera en bas. Appuyez sur les flèches « ↑ » ou « ↓ », il sera possible de régler le nombre d'administrations de la nourriture dans le même horaire jusqu'à un maximum de 3 administrations.

1 = 1 administration, 2 = 2 administrations, 3=3 administrations, carré vide = 0 administration
Avec les 4 carrés en bas, vous pourrez régler jusqu'à 4 administrations par jour pour un maximum de 3 doses à la fois. Pour sauver le programme et sortir, appuyez sur « manual ». Pour ajouter d'autres horaires d'alimentation, appuyez sur « set » et continuez en agissants sur les boutons flèche comme ci-dessus.

##### 5. Alimentation manuelle.

Pour alimenter sans attendre l'horaire programmé, appuyer sur la touche « manual ».

##### 6. Programmation automatique.

Si vous appuyez pendant 5 secondes sur la touche « ↑ », l'aquarium s'alimentera de 8 h à 20 h.

##### 7. Suppression du programme.

Si vous appuyez pendant 5 secondes sur la touche « ↓ », le programme est supprimé.

##### 8. Introduction de la nourriture.

L'introduction de la nourriture peut se faire de deux façons:

- a** - En retirant le récipient de la mangeoire (fig.5), puis en ouvrant en faisant une légère pression sur la partie striée et en introduisant la nourriture. Nous déconseillons de remplir complètement le récipient de nourriture et de nous recommandons de laisser 1 cm d'espace comme indiqué dans la figure 6 afin que la nourriture ne se compacte pas.
- b** - En ouvrant le couvercle de réglage de la sortie de la nourriture (fig.7) pour ensuite ouvrir le couvercle plus grand (fig.8). Dans ce cas aussi, nous déconseillons de remplir complètement le récipient de nourriture et de nous recommandons de laisser 1 cm d'espace comme indiqué dans la figure 8 afin que la nourriture ne se compacte pas.

##### 9. Réglage de la quantité de nourriture.

Agir à travers le couvercle de réglage de la sortie de la nourriture (fig.7) pour doser la quantité de nourriture désirée à administrer. Nous conseillons d'effectuer plusieurs essais avant d'administrer la nourriture afin d'éviter de doser trop ou trop peu de nourriture aux poissons. PRODAC conseille d'utiliser BIOGRAN SMALL ou BIOGRAN MEDIUM pour cette mangeoire.

##### 10. Application.

PRO FEEDER peut être appliqué dans l'aquarium de deux façons:

- a** - À l'aide du support de fixation au verre (fig.9), il est possible d'appliquer la mangeoire dans tous les aquariums ouverts. Ce support permet de faire pivoter la mangeoire à 360°. (fig.10)
- b** - En retirant le support et en appliquant le bioadhésif sur la mangeoire et l'aquarium et en positionnant la mangeoire sur le couvercle de l'aquarium (fig.11).

#### NETTOYAGE ET ENTRETIEN

#### IMPORTANT

- N'utilisez pas de piles rechargeables.

- Après avoir remplacé la pile, reprogrammez l'appareil ou contrôlez que le programme ne se soit pas effacé.

- Si vous n'utilisez pas l'appareil pendant une période prolongée, retirez les piles.

- Pour nettoyer, frottez l'appareil depuis l'extérieur avec un chiffon humide et laissez-le sécher.

#### ÉLIMINATION

N'éliminez pas cet appareil en le jetant dans les déchets domestiques ! Utilisez le système de reprise prévu.

#### GARANTIE

PRO FEEDER est couvert par 24 mois de garantie. La garantie est automatiquement annulée en cas de violation. Le remboursement pour des coûts de travail décollant d'opérations de démontage et montage, contrôles, demandes de gains non réalisés et dédommagement, ainsi que des droits ultérieurs relatifs à des dommages et pertes de tout type provoqués par l'appareil ou par son utilisation incorrecte sont exclus de la garantie. La garantie est valable uniquement pour le pays où l'appareil a été acheté, chez un revendeur spécialisé PRODAC. La garantie commence au moment du premier achat chez le revendeur spécialisé PRODAC et uniquement si prouvée avec le reçu de vente (ticket de caisse, facture, reçu). Sans preuve d'achat, la garantie n'est pas valable. Si l'appareil est revendu, la date d'échéance de la garantie ne subit pas de modifications. La garantie est valable uniquement pour l'utilisation correcte du produit et pas si le produit a été utilisé à d'autres fins. Lisez contestations dont les causes sont dues à des erreurs de montage et de manœuvre ainsi qu'à un entretien insuffisant, emploi non conforme aux prescriptions, effet du gel ou tentatives de réparation non effectuées correctement ne rentrent pas dans la garantie. Pour un emploi correct de l'appareil, lisez attentivement la notice d'utilisation, qui fait partie intégrante de la garantie. Les parties utilisées à usure ne sont pas couvertes par la garantie.

**BENNE 2002/96/CE - EN50419 Élimination correcte du produit (déchets électriques et électroniques).** (Applicable dans les pays de l'Union Européenne et dans ceux avec système de tri sélectif). La marque reportée sur le produit ou sur sa documentation indique que le produit ne doit pas être éliminé avec d'autres déchets domestiques à la fin du cycle de vie. Afin d'éviter d'éventuels dommages pour l'environnement ou la santé causés par l'élimination non adaptée des déchets, on invite l'utilisateur à séparer ce produit d'autres types de déchets et de le recycler de façon responsable pour favoriser la réutilisation durable des ressources matérielles.
• Les utilisateurs domestiques pourront remettre l'appareil arrivé en fin de vie au revendeur au moment de l'achat d'un nouvel appareil de type équivalent en raison d'un contre un, ou bien contacter le bureau local chargé de toutes les informations relatives au tri sélectif et au recyclage pour ce type de produit.
• Les utilisateurs entreprises sont invités à contacter leur fournisseur et à vérifier les termes et les conditions du contrat d'achat. Ce produit ne doit pas être éliminé avec d'autres déchets commerciaux.
• L'élimination abusive de la part de l'utilisateur entraîne l'application des sanctions administratives suivant la loi en vigueur.

#### NL - Beste klant,

dank u voor het kiezen van onze PRO FEEDER automatische aquariumvoeder.

Wij vragen u vriendelijk deze handleiding te lezen voordat u het product in gebruik neemt.

### VEILIGHEIDSWAARSCHUWINGEN

Dit apparaat kan worden gebruikt door kinderen ouder dan 8 jaar en door personen met verminderde lichamelijke, zintuiglijke of geestelijke vermogens, mits ze onder toezicht staan of zijn geïnstrueerd in het veilige gebruik van het apparaat en ze de gevaren kunnen begrijpen die daaruit voortkomen. Kinderen mogen niet spelen met het apparaat. Reiniging en gebruikersonderhoud zonder passend toezicht mogen niet worden uitgevoerd door kinderen.

We raden aan om het product tijdens een vakantie met afwezigheid van thuis, een paar dagen te testen om de juiste werking te controleren.

#### PRODUCTBESCHRIJVING

De PRO FEEDER mag alleen worden gebruikt voor het voeren van aquariumvissen en is uitsluitend bedoeld voor particulier gebruik binnenshuis.

Het voeren van de vissen vindt plaats door het draaien van de voerbak, aangestuurd door het op maat gemaakte programma dat op het display wordt vastgelegd. PRO FEEDER voert de vissen tot 4 keer per dag, op het tijdstip dat u bepaalt en in de gewenste hoeveelheid.

#### PRODUCTEIGENSCHAPPEN

- PRO FEEDER is erg stil.
- Dubbel voerlaadsysteem.
- Het is niet nodig om het apparaat te verwijderen om het voer toe te voegen.
- Inhoud voercontainer 200 ml.
- „Eenvoudig te gebruiken en af te lezen” digitaal display.
- Het product kan elk vlok- of korrelvoer doseren.
- Gemakkelijk te gebruiken en schoon te maken.
- Dankzij de praktische montagesteun kan het product naar wens worden gepositioneerd.
- Batterijen (niet inbegrepen) gaan tot 6 maanden mee.

#### PRODUCTWERKING

PRO FEEDER bestaat uit:

- compartiment voor het plaatsen van de voeding (fig.1)
- compartiment voor het plaatsen van de batterijen (fig.2)
- bevestigingsbeugel (fig.3)
- hoofdgedeelte van het product (fig.4)

#### WERKING

##### 1. Batterijen plaatsen.

Plaats 2 AA-batterijen door het achterklepje te openen (fig.2). Plaats de batterijen zoals aangegeven in de tekening in het batterijvak.

##### 2. Schakel in.

Druk 3 seconden op de aan/uit-knop om de PRO FEEDER aan te zetten

##### 3. Feeder tijd aanpassen.

Druk 3 seconden op de „set”-knop totdat de uurscijfers knipperen. Druk vervolgens op de knop „ ↑ „ of „ ↓ „ om het uur aan te passen.

Druk nogmaals op de „set” knop om de minuten aan te passen en gebruik de „ ↑ „ of „ ↓ „ knop om de minuten aan te passen. Druk na het instellen van uren en minuten op de knop „handmatig” om de tijd te bevestigen en dit menu te verlaten. U kunt ook op de „set”-knop drukken om verder te gaan.

##### 4. Aanpassing van voertijd van de vissen en aantal toedieningen.

Druk op de „set”-knop totdat, voorbij de reeds ingestelde uren en minuten zoals in punt 3, uren en minuten weer gaan knipperen. In dit geval is het voedertijd van de vissen. Stel de tijd in met behulp van de knoppen „ ↑ „ of „ ↓ „, om de voedertijd aan te passen. Dus als u op „set” drukt, knippert onderaan een vierkantje. Door op de pijltjestoetsen „ ↑ „ of „ ↓ ” te drukken wordt het mogelijk om het aantal toedieningen van het voer tegelijkertijd aan te passen: tot een maximum van 3 toedieningen.

1 = 1 toediening, 2 = 2 toedieningen, 3=3 toedieningen, leeg vierkant = 0 toedieningen
Via de 4 vierkantjes onderaan kunt u maximaal 4 toedieningen per dag aanpassen voor maximaal 3 ontladingen tegelijk. Om het programma op te slaan en af te sluiten, drukt u op „handmatig”.

Om andere voedertijden toe te voegen, drukt u op „set” en gaat u verder met de pijltjestoetsen zoals hierboven.

##### 5. Handmatige invoer.

Om deze aan te zetten zonder te wachten op de geprogrammeerde tijd, drukt u op de knop „handmatig”.

##### 6. Automatische programmering.

Door gedurende 5 seconden op de knop „T” te drukken, wordt de voeding van het aquarium om 8 uur „s ochtends en 20 uur ’s avonds ingeschakeld.

##### 7. Annulering van het programma.

Als de knop “↓ ” 5 seconden wordt ingedrukt, wordt het programma geannuleerd.

##### 8. Voer inbrengen.

Voer kan op twee manieren worden ingevoerd:

- a** - Door verwijderen van de container uit de voerbak (fig.5), vervolgens openen door lichtjes op het gekatelde deel te drukken en het voer in te brengen. Wij raden aan om de bak niet volledig te vullen met voer en 1 cm ruimte vrij te laten, zoals weergegeven in figuur 6, zodat het voer niet samengedrukt wordt.

- b** - Door de invoerklep te openen (fig.7) en vervolgens de grotere klep (fig.8) te openen. Ook in dit geval raden wij aan om de bak niet helemaal te vullen met voer en 1 cm ruimte over te laten zoals aangegeven in figuur 8 zodat het voer niet verdicht.

##### 9. Regeling van de hoeveelheid voer.

Doseer via de voeruitloopregelklep (fig.7) de gewenste hoeveelheid toe te dienen voer. We raden aan om bij het voeren verschillende proeven te doen om overdosering of onderdosering van de vissen te voorkomen. PRODAC raadt aan om voor deze voerbak BIOGRAN SMALL of BIOGRAN MEDIUM te gebruiken.

##### 10. Toepassing.

PRO FEEDER kan op twee manieren worden aangebracht in het aquarium:

- a** - Door de speciale bevestigingsbeugel aan het glas (fig 9) is het mogelijk om de feeder in alle open aquaria te gebruiken. Met deze beugel kan de feeder 360° worden gedraaid. (fig.10)
- b** - Door de beugel te verwijderen en dubbelzijdige tape aan te brengen op de voerbak en het aquarium en de voerbak over het aquariumdeksel plaatsen (fig.11).

#### REINIGING EN ONDERHOUD

#### BELANGRIJK!

- Gebruik geen oplaadbare batterijen.
- Herprogrammeer het apparaat na het vervangen van de batterij of controleer of het programma niet is geannuleerd.
- Verwijder de batterijen als het apparaat gedurende langere tijd niet wordt gebruikt.
- Veeg het apparaat van buitenaf af met een vochtige doek en laat het drogen om het schoon te maken.

#### VERWIJDEREN

Gooi dit apparaat niet weg bij het huisvuil! Gebruik het juiste verwijdersysteem.

#### WAARBORG

PRO FEEDER wordt gedekt door een waarborg van 24 maanden. De waarborg vervalt automatisch in geval van manipulatie. Vergoeding van arbeidskosten als gevolg van demontage- en montagewerkzaamheden, inspecties, claims voor niet-gerealiseerde winsten en schade, evenals andere claims met betrekking tot schade en verliezen van welke aard dan ook veroorzaakt door de apparatuur of het oneigenlijk gebruik ervan, zijn uitgesloten van de waarborg. De garantie is alleen geldig voor het land waar de apparatuur is gekocht, bij een gespecialiseerde PRODAC-dealer. De garantie begint vanaf het moment van de eerste aankoop bij de PRODAC-dealer en geldt alleen indien bewezen door een specifiek aankoopbewijs (bon, factuur, ontvangstbewijs). Bij gebrek aan een aankoopbewijs is de garantie niet geldig. Als de apparatuur wordt verderverkocht, verandert de vervaldatum van de garantie niet. De waarborg is alleen geldig bij correct gebruik van het product en niet als het product voor andere doeleinden is gebruikt. Claims waarvan de oorzaak te wijten is aan montage- en hanteringsfouten, evenals

onvoldoende onderhoud, ondeskundig gebruik, vorst of onjuist uitgevoerde reparatiepogingen vallen niet onder de garantie. Lees voor een juist gebruik van de apparatuur zorgvuldig de gebruiksaanwijzing, die integraal deel uitmaakt van de waarborg. Onderdelen onderhevig aan slijtage vallen niet onder de waarborg.

**AFVALBAK 2002/96/EG - EN50419 Correcte verwijdering van het product (elektrisch en elektronisch afval).** (Van toepassing in de landen

van de Europese Unie en in landen met systeem voor gescheiden inzameling). Het op het product of in de documentatie aangegeven merk geeft aan dat het product aan het einde van zijn levensduur niet samen met ander huishoudelijk afval verwijderd mag worden. Om eventuele schade aan het milieu of de gezondheid door een oneigenlijke afvalverwijdering te voorkomen, wordt de gebruiker verzocht dit product te scheiden van andere soorten afval en om het op verantwoorde manier te recylen om een duurzaam hergebruik van materiële hulpbronnen te bevorderen.
• Huishoudelijke gebruikers kunnen het apparaat aan het einde van zijn levensduur en op het moment van een nieuw gelijkwaardig apparaat, op basis van een een-op-een-verhouding, inleveren bij de winkel, of kunnen voor alle informatie over de gescheiden inzameling en de recycling van dit type product contact opnemen met de daarvoor verantwoordelijke plaatselijke instantie.
• Zakelijke gebruikers worden verzocht contact op te nemen met hun leverancier en om de voorwaarden van de koopovereenkomst te controleren. Dit product mag niet samen met ander commercieel afval worden verwijderd.
• In geval van een illegale verwijdering door de gebruiker zijn door de huidige wetgeving voorziene administratieve sancties van toepassing.

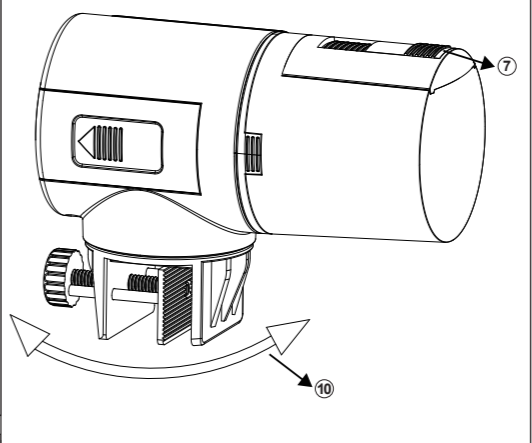
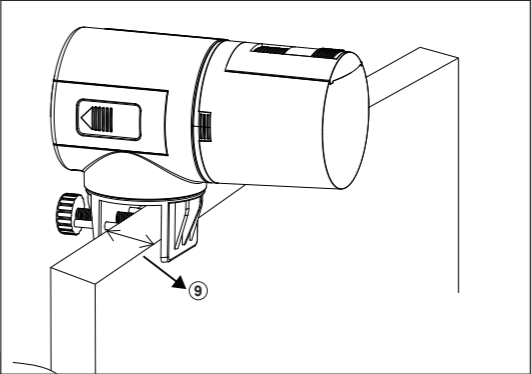
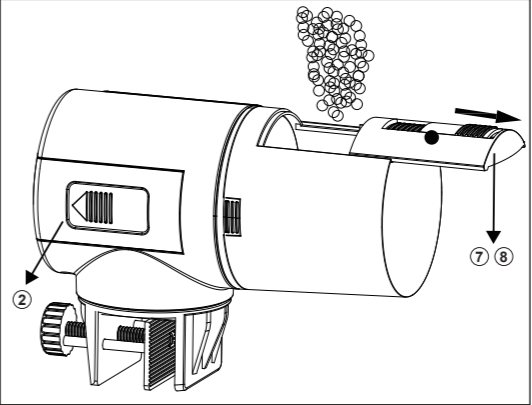
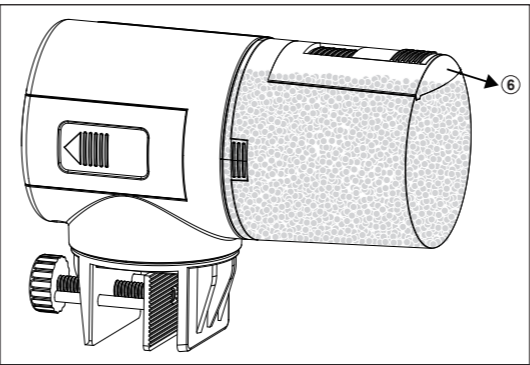
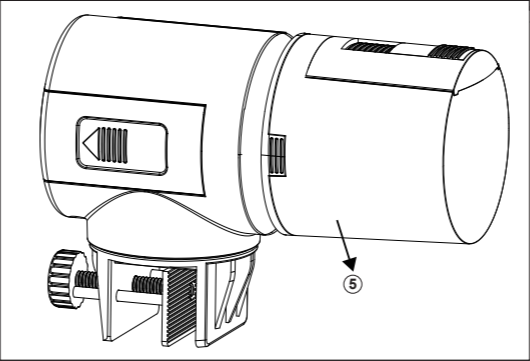
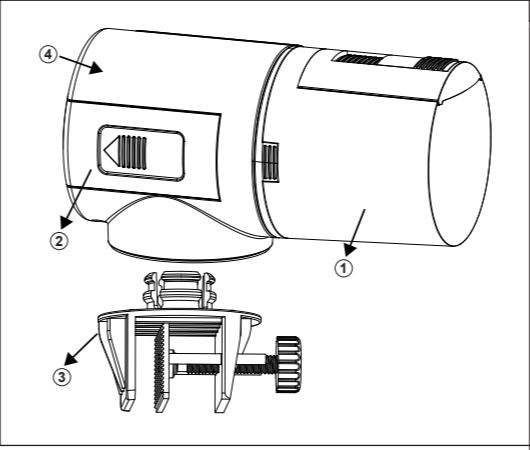

-----

## CERTIFICATO DI GARANZIA WARRANTY CARD

Timbro e firma del commerciante  
Dealer's stamp and signature  
Cachet et signature du vendeur  
Stempel und Unterschrift des Händlers  
Sello y firma del comerciante  
Carimbo e assinatura do comerciante

\_\_\_\_\_

Data di acquisto - Date of purchase  
Date d'achat - Kaufdatum  
Fecha de compra - Data de compra

\_\_\_\_\_

PRODAC INTERNATIONAL  
Via P. Nicolini, 22 - Cittadella (Pd) Italy  
Tel. 049-597.16.77/Fax 049-597.11.13



## PRO FEEDER

**IT - Gentile cliente,**  
la ringraziamo per aver scelto PRO FEEDER alimentatore automatico di mangime per acquari.  
**Le chiediamo di leggere questo manuale prima di usare il prodotto.**

### AVVERTENZE DI SICUREZZA

Questo apparecchio può essere utilizzato da bambini di età superiore a 8 anni e da persone con capacità fisiche, sensoriali o mentali ridotte, se sono supervisionate o se sono state istruite sull'uso sicuro dell'apparecchio e che sono in grado di comprendere i pericoli che ne possono derivare. Ai bambini è vietato giocare con l'apparecchio. La pulizia e la manutenzione utente non devono essere effettuate da bambini senza opportuna supervisione.

Raccomandiamo di testare il prodotto per alcuni giorni di una vacanza che comporti l'assenza da casa al fine di verificare il corretto funzionamento.

#### DESCRIZIONE DEL PRODOTTO

PRO FEEDER può essere utilizzato solo per l'alimentazione di pesci in acquario ed è realizzato per essere usato solo in ambienti interni privati. L'alimentazione dei pesci avviene con la rotazione del contenitore del mangime, comandato dal programma personalizzato che si registra dal display. PRO FEEDER alimenta i pesci fino a 4 volte al giorno, all'ora e nella quantità desiderata.

#### CARATTERISTICHE DEL PRODOTTO

- PRO FEEDER è molto silenzioso.
- Doppio sistema di carico del mangime.
- Per aggiungere mangime non serve rimuovere l'apparecchio.
- Volume contenitore del mangime 200 ml.
- Display digitale "easy to use and read".
- Il prodotto può dosare qualsiasi mangime in scaglie o granulare.
- Facile da usare e pulire.
- Grazie al pratico supporto di installazione si può posizionare il prodotto a piacere.
- Le batterie (non incluse) durano fino a 6 mesi.

#### FUNZIONAMENTO DEL PRODOTTO

PRO FEEDER è composto da:

- vano per l'inserimento del mangime (fig.1).
- vano per l'alloggiamento delle batterie (fig.2).
- staffa di fissaggio (fig.3).
- corpo principale del prodotto (fig.4).

#### MESSA IN FUNZIONE

##### 1. Inserimento batterie.

Inserire 2 batterie di tipo AA aprendo lo sportellino posteriore (fig.2). Attenzione inserire le batterie come da disegno all'interno del vano batterie.

##### 2. Accensione.

Premere il pulsante on/off per 3 secondi per accendere PRO FEEDER.

##### 3. Regolazione dell'ora della mangiatoia.

Premere il pulsante "set" per 3 secondi fino a quando i numeri delle ore non lampeggiano. Quindi premere il pulsante " ↑ " o " ↓ " per regolare l'ora.

Premere il pulsante "set" ancora per regolare i minuti e agire con il pulsante " ↑ " o " ↓ " per regolare i minuti.

Dopo avere regolato ora e minuti premere il pulsante "manual" per confermare l'ora ed uscire da questo menu. In alternativa per proseguire premere il pulsante "set".

##### 4. Regolazione dell'ora di alimentazione dei pesci e numero di somministrazioni.

Premere il pulsante "set" fino a quando, oltrepassando le ore e i minuti già regolati come al punto 3, lampeggeranno nuovamente ore e minuti. In questo caso si tratta dell'orario di alimentazione dei pesci. Impostate l'orario agendo nei pulsanti " ↑ " o " ↓ " per regolare l'ora di alimentazione. Quindi premendo su "set" lampeggerà in basso un quadrato. Premeri pulsanti freccia " ↑ " o " ↓ " sarà possibile regolare il numero di somministrazioni del mangime nello stesso orario fino a ad un massimo di 3 somministrazioni.

1 = 1 somministrazione, 2 = 2 somministrazioni, 3=3 somministrazioni, quadrato vuoto = 0 somministrazioni
Tramite i 4 quadrati in basso potrete regolare fino a 4 somministrazioni al giorno per un massimo di 3 scarichi alla volta. Per salvare il programma ed uscire premere "manual". Per aggiungere altri orari di alimentazione premere "set" e continuare agendo nei pulsati freccia come sopra.

##### 5. Alimentazione manuale.

Per alimentare senza attendere l'orario programmato premere il pulsante "manual".

##### 6. Programmazione automatica.

Premendo per 5 secondi il pulsante "T" si alimenterà l'acquario alle 8 del mattino e 20 della sera.

##### 7. Cancellazione programma.

Se si preme per 5 secondi il pulsante "↓" si cancellerà il programma.

##### 8. Inserimento del mangime.

L'inserimento del mangime può avvenire in due modi:
**a** - Togliendo il contenitore dalla mangiatoia (fig. 5), quindi aprendo facendo una lieve pressione sulla parte zigrinata

e inserendo il mangime. Raccomandiamo di non riempire completamente di mangime il contenitore e lasciare 1 cm di spazio come indicato nella figura 6 in modo che il mangime non si compatti.

**b** - Aprendo lo sportellino di regolazione dell'uscita del mangime (fig.7) per poi aprire lo sportellino più grande (fig.8). Anche in questo caso raccomandiamo di non riempire completamente di mangime il contenitore e lasciare 1 cm di spazio come indicato nella figura 8 in modo che il mangime non si compatti.

**9. Regolazione della quantità di mangime.**

Agire attraverso lo sportellino di regolazione dell'uscita del mangime (fig.7) per dosare la quantità di mangime desiderata da somministrare. Raccomandiamo di fare varie prove prima di somministrare il mangime per evitare di dosare troppo o troppo poco mangime ai pesci. PRODAC raccomanda di usare BIOGRAN SMALL o BIOGRAN MEDIUM per questa mangiatoia.

**10. Applicazione.**

PRO FEEDER si può applicare all'acquario in due modi:

**a** - Attraverso l'apposita staffa di fissaggio al vetro (fig.9) si potrà applicare la mangiatoia in tutti gli acquari aperti. Questa staffa permette di ruotare la mangiatoia a 360° . (fig.10)

**b** - Togliendo la staffa e applicando il bideseivo alla mangiatoia e all'acquario e posizionando la mangiatoia sopra il coperchio dell'acquario (fig 11).

**PULIZIA E MANUTENZIONE**

**IMPORTANTE**

• Non utilizzare batterie ricaricabili.
• Dopo la sostituzione della batteria, riprogrammare l'apparecchio o controllare che il programma non si sia cancellato.

• Se l'apparecchio non viene usato per un periodo prolungato, estrarre le batterie.

• Per pulire strofinare l'apparecchio dall'esterno con un panno umido e lasciarlo asciugare.

**SMALTIMENTO**

Non smaltire questo apparecchio gettandolo nei rifiuti domestici! Utilizzare l'apposito sistema di ritiro.

**GARANZIA**

PRO FEEDER è coperto da 24 mesi di garanzia. La garanzia decade automaticamente in caso di manomissione.

Sono esclusi dalla garanzia il rimborso per costi lavorativi derivanti da operazioni di smontaggio e montaggio, verifiche, richieste di profitti non realizzati e risarcimento danni, nonché ulteriori diritti relativi a danni e perdite di qualsiasi tipo provocati dall'apparecchiatura o da un uso improprio della stessa.

La garanzia è valida solo per il paese in cui è stata acquistata l'apparecchiatura, presso un rivenditore specializzato PRODAC. La garanzia ha inizio dal momento del primo acquisto presso il rivenditore specializzato PRODAC e solo se da comprovata apposita ricevuta di vendita (scontrino, fattura, ricevuta). In assenza di una prova d'acquisto la garanzia non è valida. Se l'apparecchiatura viene ulteriormente rivenduta, la data di scadenza della garanzia non subisce modifiche. La garanzia è valida solo per l'uso corretto del prodotto e non se il prodotto è stato usato per altri fini. Non rientrano nella garanzia le contestazioni le cui cause sono imputabili a errori di montaggio e di manovra nonché a manutenzione insufficiente, impiego non conforme alle prescrizioni, effetto del gelo o tentativi di riparazione non eseguiti correttamente. Per un impiego corretto dell'apparecchiatura, prendere attentamente visione delle istruzioni d'uso, parte integrante della garanzia. Non sono coperte da garanzia le parti soggette a usura.

 **2002/96/CE - EN50419 Corretto smaltimento del prodotto (rifiuti elettrici ed elettronici).** (Applicabile nei paesi dell'Unione Europea e in quelli con sistema di raccolta differenziata). Il marchio riportato sul prodotto o sulla sua documentazione indica che il prodotto non deve essere smaltito con altri rifiuti domestici al termine del ciclo di vita. Per evitare eventuali danni all'ambiente o alla salute causati dall'inopportuno smaltimento dei rifiuti, si invita l'utente a separare questo prodotto da altri tipi di rifiuti e di riciclarlo in maniera responsabile per favorire il riutilizzo sostenibile delle risorse materiali. • Gli utenti domestici potranno riconsegnare l'apparecchio giunto a fine vita al rivenditore al momento dell'acquisto di un nuovo apparecchio di tipo equivalente in ragione di uno a uno, oppure contattare l'ufficio locale preposto per tutte le informazioni relative alla raccolta differenziata e al riciclaggio per questo tipo di prodotto. • Gli utenti aziendali sono invitati a contattare il proprio fornitore e verificare i termini e le condizioni del contratto di acquisto. Questo prodotto non deve essere smaltito unitamente ad altri rifiuti commerciali. • Lo smaltimento abusivo da parte dell'utente comporta l'applicazione delle sanzioni amministrative come da vigente legge.

**GB** - Dear customer, Thank you for choosing the PRO FEEDER automatic aquarium feeder. **Please read this manual before using the product.**

## SAFETY WARNINGS

This appliance can be used by children over 8 years of age and by persons with reduced physical, sensory or mental capabilities if they are supervised or have been instructed in the safe use of the appliance and who are able to understand the dangers which may occur.

Children must not play with the appliance. Cleaning and user maintenance must not be performed by children without suitable supervision.

We recommend testing the product for a few days during a holiday that involves being away from home in order to verify

correct operation.

**PRODUCT DESCRIPTION**

The PRO FEEDER may only be used to feed aquarium fish and is intended for private indoor use only.

Feeding of the fish takes place with the rotation of the feed container, controlled by the customised program which is recorded on the display. The PRO FEEDER feeds the fish up to 4 times a day, at the desired time and in the required quantity.

**PRODUCT FEATURES**

- The PRO FEEDER is very quiet.
- Doble fish food loading system.
- It is not necessary to remove the appliance to add the fish food.
- Fish food container volume 200 ml.
- "Easy to use and read" digital display.
- The product can dose any flake or granular fish food.
- Easy to use and clean
- Thanks to the practical installation support, the product can be positioned as desired.

9. The batteries (not included) last up to 6 months.

**PRODUCT OPERATION**

The PRO FEEDER consists of:

- a compartment for insertion of the fish food (fig.1)

- a compartment to house the batteries (fig.2)

- a fixing bracket (fig.3)

- main body of the product (fig.4)

**COMMISSIONING**

**1. Inserting the batteries.**

Insert 2 AA type batteries by opening the rear slot (fig.2). Attention: insert the batteries inside the battery compartment as shown in the drawing.

**2. Power on.**

Press the on/off button for 3 seconds to turn on the

PRO FEEDER.

**3. Feeder time adjustment.**

Press the "set" button for 3 seconds until the hour numbers flash. Then press the „ ↑ „, or „ ↓" button to adjust the time. Press the „set" button again to adjust the minutes and use the „ ↑ „, or „ ↓ " button to adjust the minutes.

After setting the hours and minutes, press the „manual" button to confirm the time and exit this menu. Alternatively, press the „set" button to continue.

**4. Adjustment of fish feeding time and number of feeds.**

Press the „set" button until, going beyond the hours and minutes already set as in point 3. The hours and minutes will flash again. In this case it is the fish feeding time. Set the time using the „ ↑ „, or „ ↓ " buttons to adjust the feeding time. Then pressing on "set" a square will flash at the bottom. Press the „ ↑ „, or „ ↓"arrow buttons to adjust the number of feed provisions in the same time slot up to a maximum of 3 doses.

1 = 1 dose, 2 = 2 doses, 3=3 doses, empty square = 0 doses
Through the 4 squares at the bottom it is possible to adjust up to 4 doses per day for a maximum of 3 feeds at a time.

To save the program and exit, press „manual".

To add other feeding times, press "set" and continue using the arrow buttons as above.

**5. Manual feeding.**

To feed without waiting for the programmed time, press the „manual" button

**6. Automatic programming**

Pressing the „↑" button for 5 seconds will feed the aquarium at 8 in the morning and at 20.00 in the evening.

**7. Program cancellation.**

Press the „↓" button for 5 seconds to cancel the program.

**8. Inserting the fish food.**

The fish food can be introduced in two ways:

**a** - By removing the container from the feeder (fig. 5), then opening by pressing lightly on the knurled part and inserting the fish food. We recommend not filling the container completely with fish food and leaving 1 cm of space as shown in figure 6 so that it does not become compacted.

**b** - By opening the fish food outlet adjustment slot (fig. 7) and then opening the larger slot (fig. 8). Also in this case we recommend not filling the container completely with fish food and leaving 1 cm of space as indicated in figure 8 so that it does not become compacted.

**9. Adjusting the quantity of fish food.**

Use the fish food outlet adjustment slot (fig. 7) to dose the desired quantity of fish food to be administered.

We recommend that you perform several trials before administering the fish food to avoid dispensing too much or too little to the fish. PRODAC recommends using BIOGRAN SMALL or BIOGRAN MEDIUM for this feeder.

**10. Application.**

PRO FEEDER can be applied to the aquarium in two ways:
**a** - Through the dedicated bracket for attachment to the glass (fig 9) it will be possible to apply the feeder in all open aquariums. This bracket allows the feeder to be rotated 360° (fig. 10).

**b** - Removing the bracket and applying double-sided tape to the feeder and aquarium and positioning the feeder over the aquarium lid (fig 11).

**CLEANING AND MAINTENANCE**

**IMPORTANT**

• Do not use rechargeable batteries.
• After replacing the battery, reprogram the unit or check that the program has not been cancelled.
• If the device is not being used for an extended period, remove the batteries.

• To clean, wipe the appliance from the outside with a damp cloth and let it dry.

**DISPOSAL**

Do not dispose of this appliance by throwing it in the household waste! Use the appropriate collection system.

**WARRANTY**

The PRO FEEDER is covered by a 24 month warranty. The warranty automatically expires in case of tampering.

Reimbursement for labour costs resulting from disassembly and assembly operations, inspections, claims for unrealised profits and damages, as well as other claims relating to damages and losses of any kind caused by the equipment or by its improper use are excluded from the warranty. The warranty is only valid for the country in which the appliance was purchased, from a PRODAC specialised dealer. The warranty starts from the date of the first purchase from the PRODAC specialised dealer and only if proven by a specific sales receipt (receipt, invoice). Without proof of purchase, the warranty is void. If the equipment is resold again, the warranty expiry date will not change.

The warranty is only valid for the correct use of the product and not if the product has been used for other purposes. The warranty does not cover complaints, the causes of which are attributable to assembly and handling errors as well as to insufficient maintenance, use not in accordance with the instructions, effect of frost or failed repair attempts. For correct use of the equipment, carefully read the user instructions, which are an integral part of the warranty. Parts subject to wear are not covered by the warranty.

 **WASTE BIN 2002/96/EC - EN50419 Correct disposal of the product (electrical and electronic waste).**(Applicable in the countries of the European Union and in those with waste sorting systems). This mark on the product or documentation indicates that this product must not be disposed of with other household waste at the end of its life. To avoid any damage to the environment or health caused by inappropriate waste disposal, the user is encouraged to separate this product from other types of waste and to recycle it responsibly to promote the sustainable reuse of material resources.
• Domestic users can return the appliance at the end of its life to the retailer when purchasing a new appliance of an equivalent type on a one-to-one basis, or contact the dedicated local office for all information relating to separate collection and recycling for this type of product.
• Corporate users should contact their supplier to check the terms and conditions of the purchase agreement. This product must not be disposed of together with other commercial waste.
• Illegal disposal by the user involves the application of administrative sanctions according to current law.

**ES** - Estimado cliente gracias por elegir PRO FEEDER, el comedero automático para alimentar a los peces del acuario. **Lea este manual antes de utilizar el producto.**

## ADVERTENCIAS DE SEGURIDAD

Este aparato puede ser utilizado por niños mayores de 8 años y por personas con capacidades físicas, sensoriales o mentales reducidas, siempre y cuando, estén supervisados o hayan recibido instrucciones sobre el uso seguro del aparato y que comprendan los peligros que conlleva.

Se prohíbe a los niños jugar con el aparato. La limpieza y el mantenimiento, por parte del usuario, no deben ser realizados por niños sin la adecuada supervisión. Recomendamos probar el producto durante unos días, cuando esté de vacaciones (implica el ausentarse de casa), para comprobar su correcto funcionamiento.

**DESCRIPCIÓN DEL PRODUCTO**
PRO FEEDER sólo se puede utilizar para alimentar a los peces en acuarios y está diseñado para su uso exclusivo en ambientes internos privados.

La alimentación de los peces se lleva a cabo mediante la rotación del depósito de alimento, el cual está controlado por el programa personalizado, que se observa en la pantalla. PRO FEEDER alimenta a los peces hasta 4 veces al día, a la hora y en la cantidad deseadas.

**CARACTERÍSTICAS DEL PRODUCTO**

- PRO FEEDER es muy silencioso.
- Doble sistema de carga de alimento.
- No es necesario desmontar el aparato para añadir alimento.
- Capacidad del comedero: 200 ml.
- Pantalla digital „fácil de usar y leer" ("easy to use and read").
- El producto puede dosificar cualquier alimento en escamas o granular.
- Fácil de usar y limpiar.
- Gracias al práctico soporte de instalación, el producto puede colocarse como desee.
- Las pilas (no incluidas) duran hasta 6 meses.

**FUNCIONAMIENTO DEL PRODUCTO**

PRO FEEDER se compone de:

- compartimento para la inserción del alimento (fig.1).
- compartimento para las pilas (fig.2).
- soporte de fijación (fig.3).

- cuerpo principal del producto (fig.4).

**PUESTA EN FUNCIONAMIENTO**

**1. Inserción de las pilas.**

Introduzca 2 pilas AA abriendo la tapa trasera (fig.2). Introduzca, con cuidado, las pilas en el compartimento tal y como se muestra en el dibujo.

**2. Encendido.**

Pulse el botón de encendido/apagado durante 3 segundos para encender PRO FEEDER.

**3. Ajuste del tiempo de alimentación.**

Pulse el botón „set" durante 3 segundos hasta que los números de las horas no parpadeen. A continuación, pulse el botón „ ↑ „, o „ ↓ „, para ajustar la hora.

Pulse de nuevo el botón „set" para ajustar los minutos y presione los botones „ ↑ „, o „ ↓ „, para ajustar los minutos. Después de ajustar las horas y los minutos, pulse el botón „manual" para confirmar la hora y salir de este menú.

Alternativamente, pulse el botón „set" para continuar.

**4. Ajuste del tiempo de alimentación de los peces y del número de dosis.**

Pulse el botón „set" hasta que vuelvan a parpadear las horas y los minutos (ya ajustados como en el paso 3). En este caso, se trata del horario de alimentación de los peces. Configure el horario presionando el botón “ ↑ “o “ ↓ “para regular la hora de alimentación. Al pulsar „set", parpadeará un cuadrado en la parte inferior. Pulsando los botones de flecha „ ↑ „, o „ ↓ „, será posible ajustar el número de dosis de alimento, en el mismo horario, hasta un máximo de 3 suministraciones.

1 = 1 suministración, 2 = 2 suministraciones, 3=3 suministraciones, cuadrado vacío = 0 suministraciones
Mediante los 4 cuadrados de la parte inferior puede configurar hasta 4 dosis diarias por un máximo de 3 descargas a la vez. Para guardar el programa y salir, pulse „manual".

Para añadir otros horarios de alimentación pulse „set" y continúe actuando en los pulsantes de flecha como se describe arriba.

**5. Alimentación manual.**

Para alimentar sin esperar el tiempo programado, pulse el botón „manual"

**6. Programación automática.**

Si pulsas el botón“ ↑ “ durante 5 segundos, el comedero se encenderá a las 8 de la mañana y a las 8 de la tarde.

**7. Cancelación del programa.**
Pulsando la tecla“ ↓ “ durante 5 segundos se borrará el programa.

**8. Llenado del comedero.**

El llenado del comedero puede hacerse de dos maneras:

**a** - Retire el depósito del comedero (fig.5), ábralo presionando ligeramente sobre la parte moleteada e introduzca el alimento. Se recomienda no llenar completamente el recipiente con alimento, deje 1 cm de espacio, como se muestra en la figura 6, para que el alimento no se compacte.

**b** - Abra la tapa de ajuste de la salida del alimento (fig.7) y, a continuación, abra la tapa más grande (fig.8). Una vez más, Se recomienda no llenar completamente el recipiente con alimento, deje 1 cm de espacio, como se muestra en la figura 8, para que el alimento no se compacte.

**9. Ajuste de la cantidad de alimento.**

Actúe a través de la tapa de ajuste de la salida de alimento (fig.7) para dosificar la cantidad de alimento deseada. Recomendamos hacer varias pruebas antes de alimentar a los peces para evitar sobrealimentarlos o subalimentarlos. PRODAC recomienda utilizar BIOGRAN SMALL o BIOGRAN MEDIUM para este comedero.

**10. Aplicación.**

PRO FEEDER puede aplicarse al acuario de dos formas:

**a** - Mediante el especial soporte de fijación al cristal (fig.9), el comedero se podrá instalar en todos los acuarios abiertos. Este soporte permite girar el comedero de 360° . (fig.10)

**b** - Retire el soporte y aplique la cinta adhesiva de doble cara al comedero y al acuario y coloque el comedero sobre la tapa del acuario (fig.11).

**LIMPIEZA Y MANTENIMIENTO**

**IMPORTANTE**

- No utilice pilas recargables.

- Después de sustituir la pila, vuelva a programar el aparato o controle que no se haya borrado el programa.

- Si no va a utilizar el aparato durante un periodo prolongado, retire las pilas.

- Para limpiar el aparato, pásele un paño húmedo, por afuera, y déjelo secar.

**ELIMINACIÓN**

¡No tire este aparato a la basura doméstica! Utilice el sistema de recogida adecuado.

**GARANTÍA**

PRO FEEDER está cubierto por una garantía de 24 meses. La garantía se anula automáticamente en caso de manipulación. Quedan excluidos de la garantía el reembolso de los costes de mano de obra derivados del desmontaje y montaje, las comprobaciones, las reclamaciones por ganancias no realizadas y las indemnizaciones por daños y perjuicios, así como otras reclamaciones por daños y perjuicios de cualquier tipo causados por el equipo o por su uso indebido. La garantía sólo es válida para el país en el que se adquirió el equipo y por un distribuidor especializado PRODAC. La garantía comienza en el momento de la primera compra en el distribuidor especializado PRODAC y sólo si se presenta la prueba de compra (recibo, factura, ticket). Sin el justificante de compra, la garantía no será válida. Si el equipo se revende posteriormente, la fecha de caducidad de la garantía no varía. La garantía sólo se aplica al uso correcto del producto y no si el producto se ha utilizado para otros fines. No están cubiertas por la garantía las reclamaciones cuyas causas sean atribuibles a errores de montaje y manipulación así como a mantenimiento insuficiente, uso indebido, efectos de heladas o intentos de reparación mal realizados. Para un uso correcto del equipo, lea atentamente las instrucciones de uso, que forman parte integrante de la garantía. Las piezas sujetas a desgaste no están cubiertas por la garantía.

 **CESTA 2002/96/CE - EN50419 Eliminación correcta del producto (residuos eléctricos y electrónicos).** (Aplicable en países de la UE y en países con sistemas de recogida selectiva). La marca en el producto o su documentación indica que el producto no debe eliminarse con otros residuos domésticos al final de su vida útil. Para evitar posibles daños al medio ambiente o a la salud causados por la eliminación inadecuada de los residuos, se recomienda al usuario separar este producto de otros tipos de residuos y reciclarlo de forma responsable para promover la reutilización sostenible de los recursos materiales.
• Los usuarios domésticos pueden devolver el

electrodoméstico, al final de su vida útil, al minorista cuando compren un nuevo electrodoméstico de tipo equivalente, a razón de uno a uno, o ponerse en contacto con su oficina local para obtener toda la información sobre la recogida selectiva y el reciclaje de este tipo de productos.
• Se aconseja a los usuarios empresariales que se pongan en contacto con su proveedor y comprueben las condiciones del acuerdo de compra. Este producto no debe eliminarse con otros residuos comerciales.
• La eliminación no autorizada por parte del usuario dará lugar a las sanciones administrativas previstas por la ley.

**PT** - Prezado cliente, obrigado por escolher o PRO FEEDER alimentador automático para aquários. **Queira ler este manual antes de utilizar o produto.**

## AVISOS DE SEGURANÇA

Este aparelho pode ser utilizado por crianças com mais de 8 anos e por pessoas com capacidades físicas, sensoriais ou mentais reduzidas, se forem supervisionadas ou tiverem sido instruídas na utilização segura do aparelho e forem capazes de compreender os perigos envolvidos.

É proibido que crianças brinquem com o aparelho. A limpeza e a manutenção pelo utilizador não podem ser efetuadas por crianças sem oportuna supervisão.

Recomendamos que o produto seja testado durante alguns dias de férias, o que implica estar longe de casa para verificar o seu bom funcionamento.

**DESCRIÇÃO DO PRODUTO**

O PRO FEEDER só pode ser utilizado para alimentar peixes em aquários e foi concebido para ser utilizado apenas em ambientes interiores privados.

Os peixes são alimentados por rotação do recipiente de alimentação, controlado pelo programa personalizado que é registado no expositor. O PRO FEEDER alimenta os peixes até 4 vezes por dia, à hora e quantidade desejadas.

**CARACTERÍSTICAS DO PRODUTO**

- O PRO FEEDER é muito silencioso
- Sistema de carregamento de alimentação dupla.
- Não há necessidade de remover o dispositivo para adicionar a ração.
- Volume do recipiente de ração 200 ml.
- Ecrã digital „fácil de usar e ler".
- O produto pode dosear qualquer ração em floco ou granular.
- Fácil de usar e limpar.
- Grças ao prático suporte de instalação, o produto pode ser posicionado como desejado.

9. As baterias (não incluídas) duram até 6 meses.

**FUNCIONAMENTO DO PRODUTO**

O PRO FEEDER consiste em:

- compartimento de inserção da ração (fig.1)

- compartimento da bateria (fig.2)

- suporte de fixação (fig.3)

- corpo principal do produto (fig.4)

**COLOCAÇÃO EM FUNÇÃO**

**1. Introdução das baterias.**

Inserir 2 baterias de tipo AA abrindo a porta traseira (fig. 2). Inserir cuidadosamente as baterias, como se mostra no desenho dentro do compartimento das baterias.

**2. Ligação.**

Premir o botão on/off durante 3 segundos para ligar o PRO FEEDER

**3. Ajuste do tempo de alimentação.**

Premir o botão „set" durante 3 segundos até os números das horas piscarem. Em seguida, premir o botão „ ↑ „, ou „ ↓ „, para ajustar a hora.

Premir novamente o botão „set" para ajustar os minutos e agir com o botão „ ↑ „, ou „ ↓ „, para ajustar os minutos.

Após definir as horas e minutos, premir o botão „manual" para confirmar a hora e sair deste menu. Em alternativa, premir o botão „set" para continuar.

**4. Ajuste do tempo de alimentação dos peixes e do número de rações.**

Premir o botão „set" até as horas e minutos já ajustados como no passo 3 piscarem novamente. Neste caso, é o tempo de alimentação dos peixes. Definir a hora premindo o botão ↑ ou ↓ para ajustar a hora. Depois, carregando em „set", piscará um quadrado no fundo. Ao premir os botões de seta „ ↑ „, ou „ ↓ „, será possível ajustar o número de administrações de alimentação ao mesmo tempo, até a um máximo de 3 administrações de alimentação.

1 = 1 administração, 2 = 2 administrações, 3 = 3 administrações, quadrado vazio = 0 administrações
Por meio dos 4 quadrados no fundo pode ajustar até 4 administrações por dia para um máximo de 3 descargas de cada vez.

Para guardar o programa e sair, prima „manual". Para adicionar mais horários de alimentação prima „set" e continue através dos botões de setas como acima.

**5. Alimentação manual.**

Para alimentar sem esperar pelo tempo programado, premir o botão „manual"

**6. Programação automática**

Premindo o botão“ ↑ “ durante 5 segundos alimentará o aquário às 8 da manhã e às 20 horas.

**7. Cancelar programa.**

Se premir o botão“ ↓ “ durante 5 segundos, o programa será cancelado.

**8. Introdução da alimentação.**

A introdução da alimentação pode ser feita de duas maneiras:
**a** - Retirar o recipiente do alimentador (fig. 5), depois abri-lo premindo ligeiramente na parte serrilhada e inserir a alimentação. Recomendamos não encher completamente o recipiente com rações e deixar 1 cm de espaço, como mostra a figura 6, para que a ração não compacte.

**b** - Abrir a porta de ajuste para a saída de alimentação (fig. 7) e depois abrir a porta maior (fig. 8). Mais uma vez, recomendamos não encher completamente o recipiente com ração e deixar 1 cm de espaço, como mostra a figura 8, para que a ração não compacte.

**9. Ajustar a quantidade de alimentação.**